

«Опыт работы по подготовке обучающихся к ГИА в формате ОГЭ по физике в Белоярском муниципальном округе»

подготовила: Белозерова Галина Валентиновна,
учитель МАОУ «Белоярская СОШ № 1»

2026 г.

1. Организационные условия

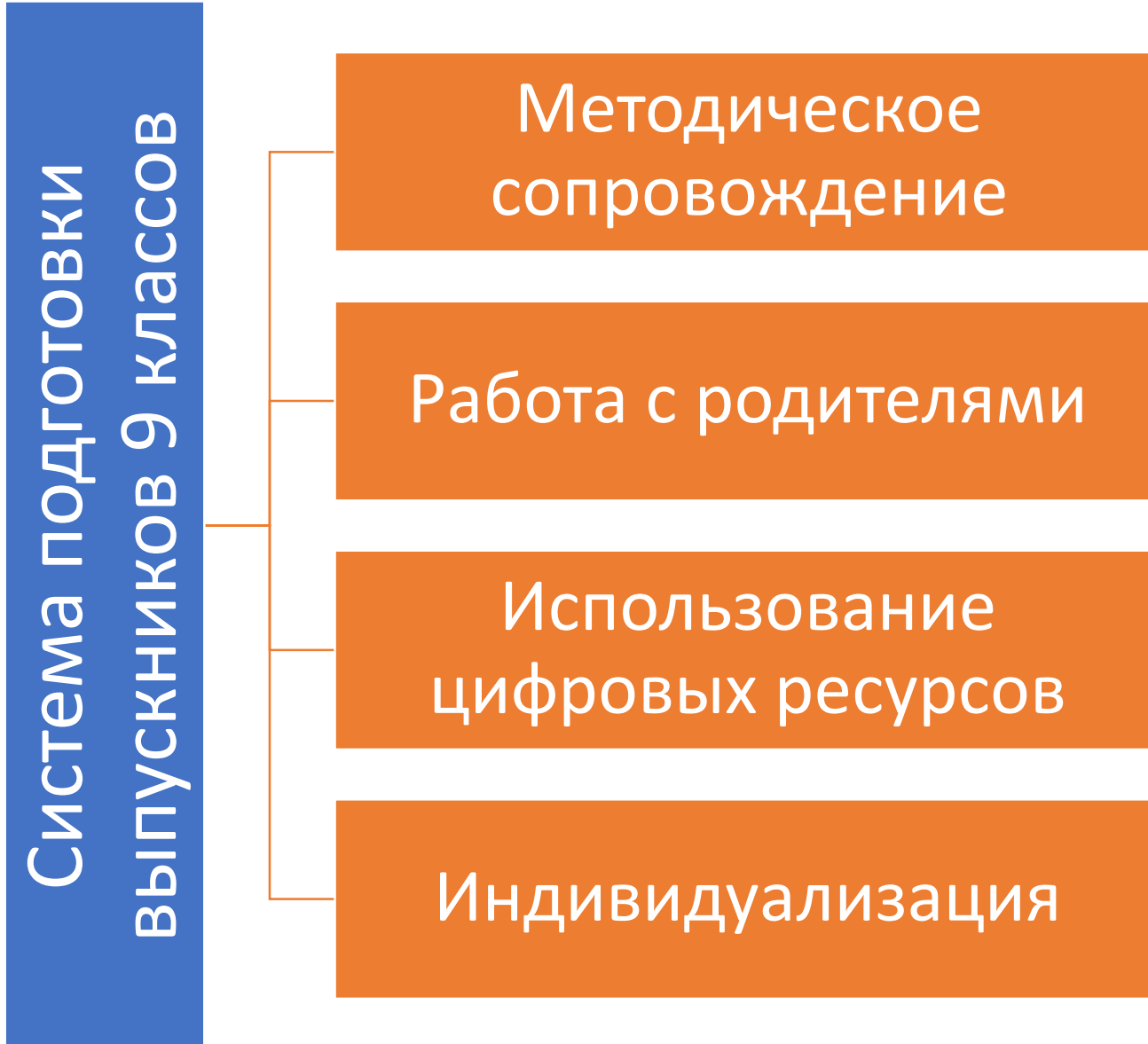

2. Анализ результатов и группы участников

Средние значения	баллов - 25 (16)		отметка по пятибалльной шкале – 4 (3)							
Минимальный порог – 10 (11) баллов Суммарный первичный балл за работу в целом – 39 (45) Средний суммарный первичный тестовый балл по муниципалитету – 25 (16) Максимальный суммарный первичный балл по муниципалитету - 32 (28)										
Предмет – Физика	количество участников	"2"	%	"3"	%	"4"	%	"5"	%	
МАОУ «Белоярская СОШ № 1»	4	0	0%	1	25%	2	50%	1	25%	
МБОУ «Бруснятская СОШ № 6»	1	0	0%	1	100%	0	0%	0	0%	
МБОУ «Большебруснянская СОШ № 7»	1	0	0%	1	100%	0	0%	0	0%	
МАОУ «Косулинская СОШ № 8»	17	1	100%	6	35%	9	59%	1	6%	
МАОУ «Студенческая СОШ № 12»	1	0	0%	1	100%	0	0%	0	0%	
ИТОГО:	24	1	4%	10	42%	11	46%	2	8%	

Максимальное количество баллов за выполнение всей экзаменационной работы - набрал обучающийся МАОУ «Белоярская СОШ № 1» - 32 балла.

2. Анализ результатов и группы участников



3. Анализ материалов и корректировка деятельности

Дефицит учителей
физики на территории
БМО

Отсутствие высокой
мотивации у
обучающихся

Тенденция к увеличению
доли выпускников,
демонстрирующих
средний уровень

4. Сложные разделы и задания

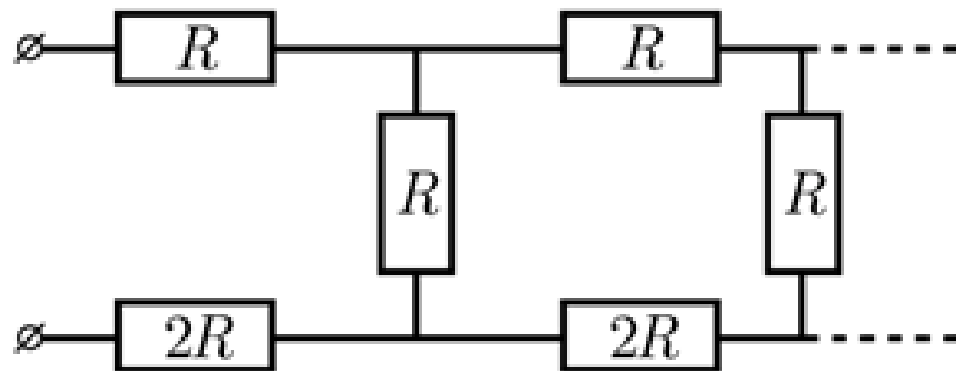
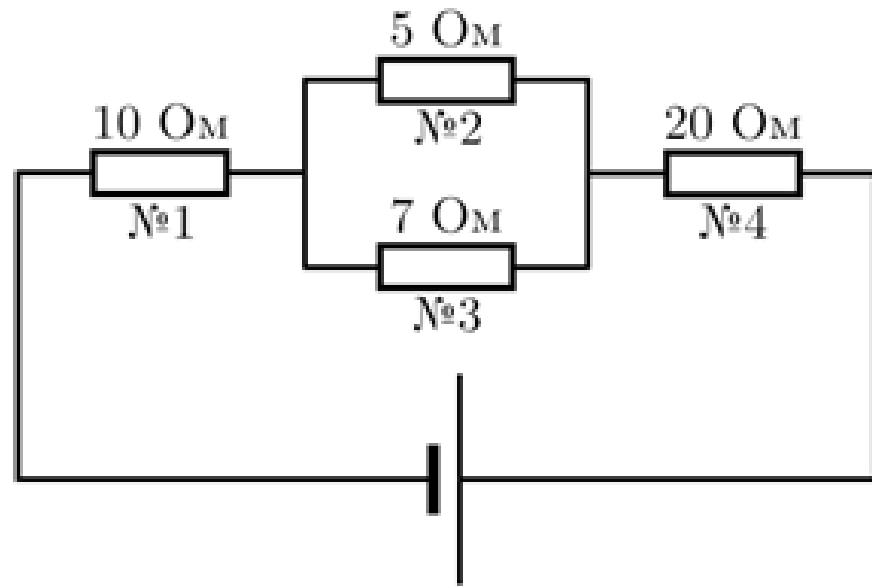

«Электромагнитные явления»

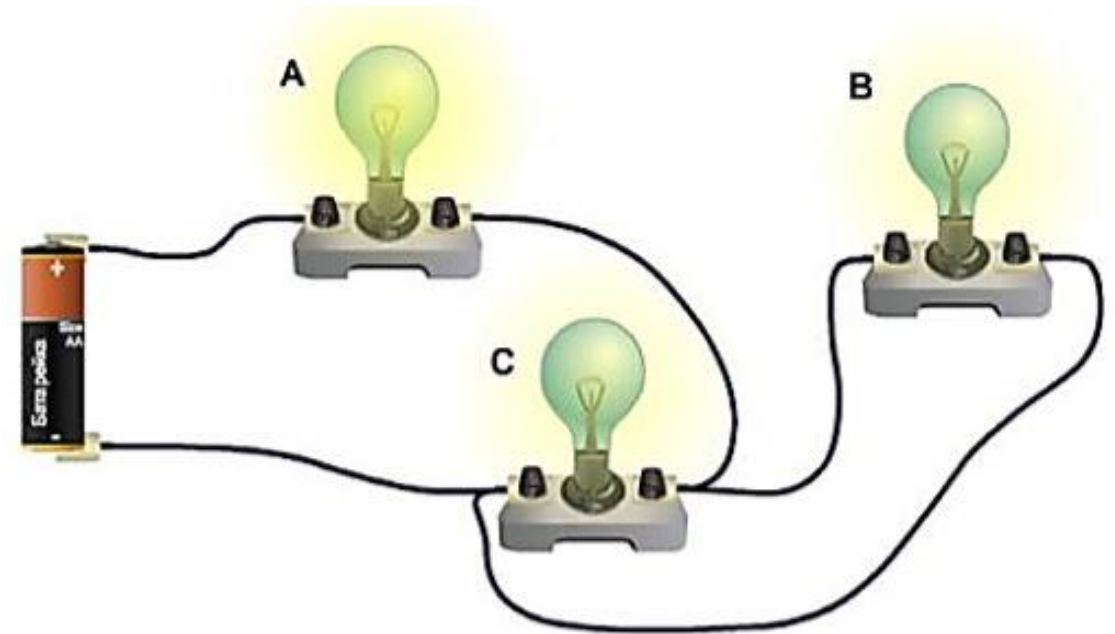

5. Приёмы для подготовки к заданиям базового уровня



Работа с тренажёрами

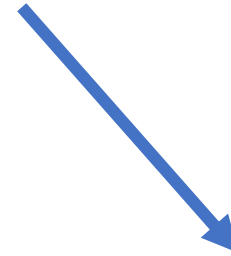

Мнемонические правила

6. Приёмы для подготовки к заданиям повышенного уровня сложности

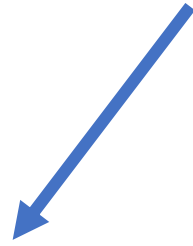

Метод «от простого к
сложному»

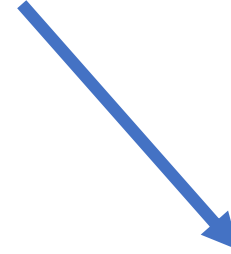

Обучение анализу текста

7. Подготовка к экспериментальному заданию №17

Тренировочные лабораторные работы

Работа с шаблонами оформления

8. Подготовка к качественным задачам

Методика «цепочка рассуждений»

Взаимопроверка

«Опыт работы по подготовке обучающихся к ГИА в формате ОГЭ по физике в Белоярском муниципальном округе»

подготовила: Белозерова Галина Валентиновна,
учитель МАОУ «Белоярская СОШ № 1»

2026 г.